

Tips

●GLDシリーズは、低振動、低騒音に加えて、さまざまな高性能な機能を完備しているスーパーデラックスタイプです。

The GLD Series are superior-type pumps featuring high performance, low vibration, low noise, and many excellent functions as described below.

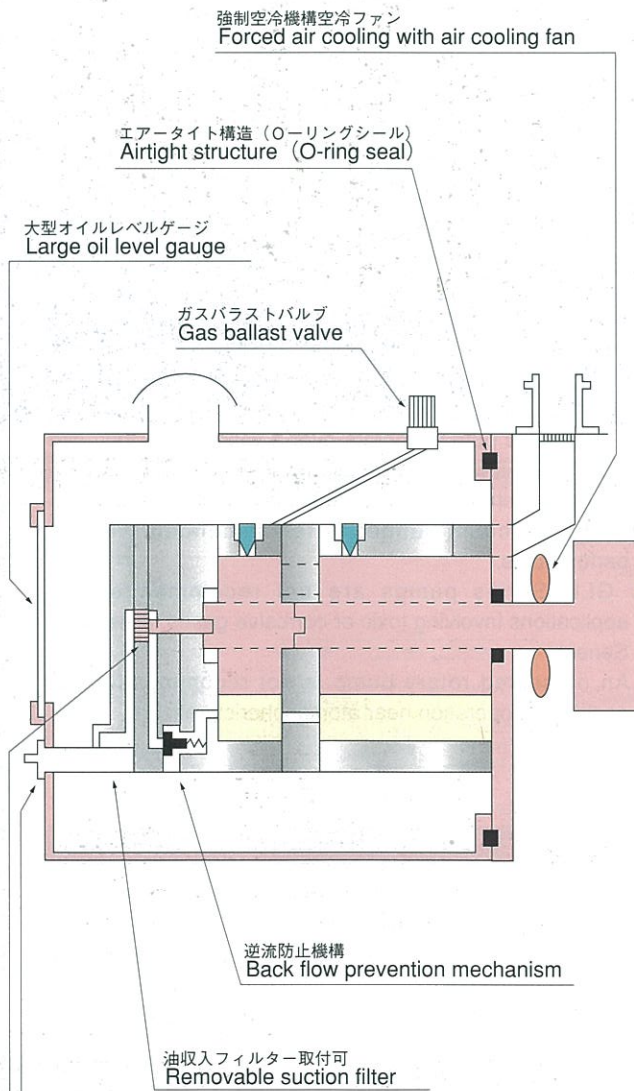

フィルトレーションシステム取付口
Filtration system connection

強制給油機構 (トロコイドポンプ)
Forced lubrication with trochoid pump

スーパーデラックス

GLD
Series

直結型油回転真空ポンプ
Direct Drive Oil-Sealed Rotary Vacuum Pump

GLD-050

Two-stage

実効排気速度表示
Actual pumping speed



寸法図 Dimensions

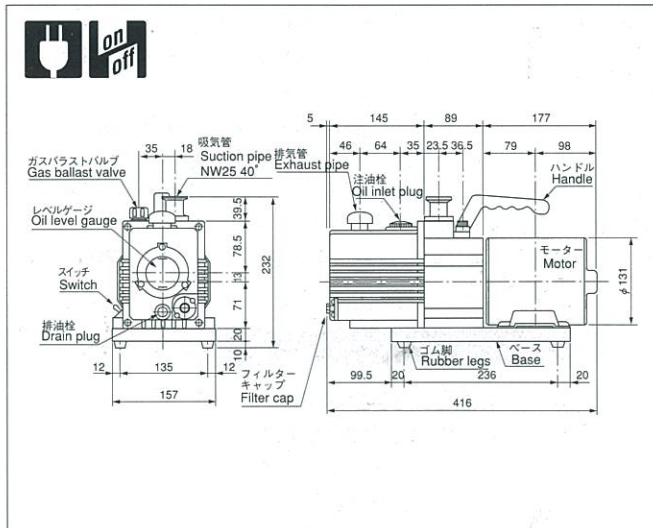

仕様 Specifications

	Unit	50Hz	60Hz
Actual Pumping Speed 実効排気速度	L/min.	50	60
Ultimate pressure 到達圧力	G.V. Closed Pa	6.7×10 ⁻²	
	G.V. Open	6.7	
Motor 使用電動機		Single phase, 100V, 200W, 4 poles, split phase starting	
Full load current 全負荷電流	A	5.6	4.8
Motor speed 回転速度	r.p.m.	1,440	1,730
Oil capacity 油量	mL	650	
Recommended oil 使用油		SMR-100	
Weight 質量	kg	14.8	
Suction pipe diameter 吸気管径	mm	KF-25(NW-25)	
Ambient operation temp.range 使用雰囲気温度範囲	°C	7~40	
Overall dimensions 最大寸法	mm	157(W)×416(L)×232(H)	

スーパーデラックス

GLD
Series

直結型油回転真空ポンプ
Direct Drive Oil-Sealed Rotary Vacuum Pump

GLD-100

Two-stage

実効排気速度表示
Actual pumping speed



寸法図 Dimensions

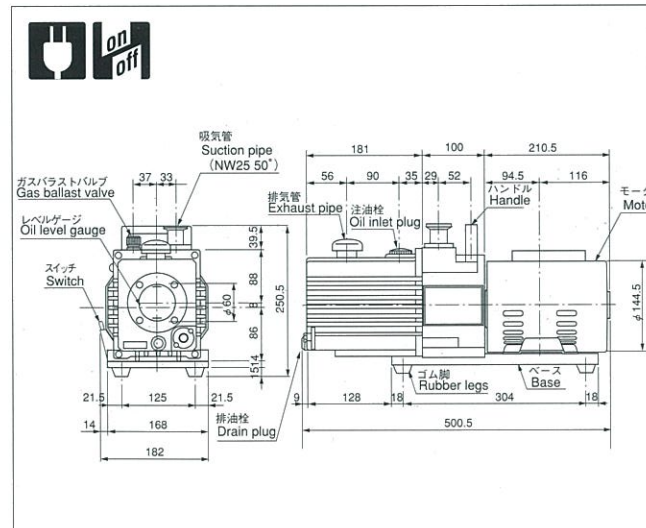

仕様 Specifications

	Unit	50Hz	60Hz
Actual Pumping Speed 実効排気速度	L/min.	100	120
Ultimate pressure 到達圧力	G.V. Closed Pa	6.7×10 ⁻²	
	G.V. Open	6.7	
Motor 使用電動機		Single phase, 100V, 400W, 4 poles, capacitor starting	
Full load current 全負荷電流	A	8.8	7.8
Motor speed 回転速度	r.p.m.	1,420	1,710
Oil capacity 油量	mL	1,100	
Recommended oil 使用油		SMR-100	
Weight 質量	kg	27.1	
Suction pipe diameter 吸気管径	mm	KF-25(NW-25)	
Ambient operation temp.range 使用雰囲気温度範囲	°C	7~40	
Overall dimensions 最大寸法	mm	182(W)×500.5(L)×250.5(H)	

スーパーデラックス

GLD
Series

直結型油回転真空ポンプ
Direct Drive Oil-Sealed Rotary Vacuum Pump

GLD-135

Two-stage

実効排気速度表示
Actual pumping speed



寸法図 Dimensions

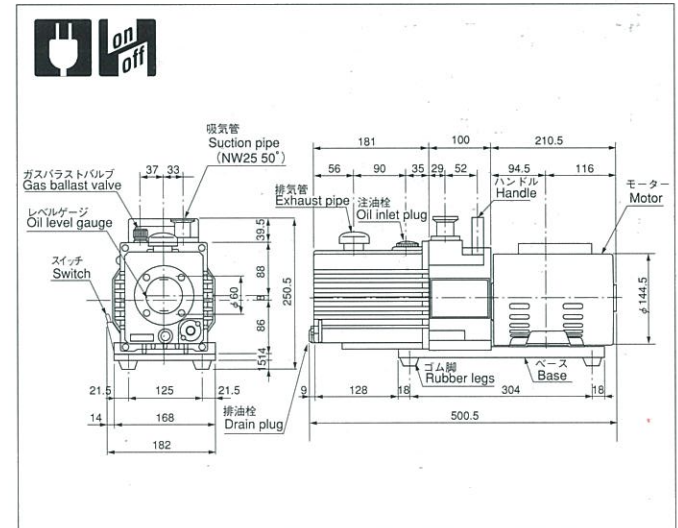

仕様 Specifications

	Unit	50Hz	60Hz
Actual Pumping Speed 実効排気速度	L/min.	135	162
Ultimate pressure 到達圧力	G.V. Closed Pa	6.7×10 ⁻²	
	G.V. Open	6.7	
Motor 使用電動機		Single phase, 100V, 400W, 4 poles, capacitor starting	
Full load current 全負荷電流	A	8.8	7.8
Motor speed 回転速度	r.p.m.	1,420	1,710
Oil capacity 油量	mL	1,000	
Recommended oil 使用油		SMR-100	
Weight 質量	kg	27.6	
Suction pipe diameter 吸気管径	mm	KF-25(NW-25)	
Ambient operation temp.range 使用雰囲気温度範囲	°C	7~40	
Overall dimensions 最大寸法	mm	182(W)×500.5(L)×250.5(H)	

GLD Series